

# Maddox



design by  
**Dainelli Studio**

[discover more](#)

# Maddox

Anima di Maddox è il suggestivo dialogo tra il legno e il cuoio: letto aereo con struttura in frassino tinto rovere termotrattato e testiera cucita in cuoio light strutturale con doppia cuscineria anteriore rivestita in tessuto o pelle. Protagonista della zona notte, pensato anche per l'uso a centro stanza, si definisce nel carattere dichiaratamente contemporaneo capace però di mantenere vivo il valore di una profonda memoria manifatturiera.



Core of Maddox is the evocative dialogue between wood and leather: air bed with structure in heat- treated oak stained ash and headboard in structural light leather with double front cushions covered in fabric or leather. Protagonist of the sleeping area, also designed for use in the centre of the room, it is defined in its openly contemporary character, however capable of keeping alive the value of a deep manufacturing memory.

## Biografia designer

### Designer biography

#### Dainelli Studio

Leonardo Dainelli durante gli studi a Firenze intraprende un percorso che spazia tra arte e design, dedicandosi alla pittura e ai primi progetti d'arredo. Nel 2007 fonda Dainellistudio con base a Pisa e Milano insieme a Marzia, architetto milanese che diventerà anche compagna di vita. Il tratto di Dainelli Studio privilegia l'utilizzo di lavorazioni artigianali, materiali preziosi e linee pulite, miscelate con un'estetica internazionale e con ispirazioni di un design d'autore tutto italiano. La collaborazione con Lema inizia nel 2019 con la poltrona Alma e il letto Maddox.



#### Dainelli Studio

Leonardo Dainelli's interest in art and design began during his studies in Florence, when he started dedicating his time to painting and his first furnishing projects. In 2007 he founded Dainellistudio based in Pisa and Milan together with Marzia, a Milanese architect who will also become a life partner. Dainelli Studio privileges the use of craftsmanship, fine materials and clean lines, mixed with an international aesthetic and a design inspiration that is particularly Italian. Collaboration with Lema began in 2019 with the Alma armchair and the Maddox bed.

## Informazioni tecniche

### Technical information

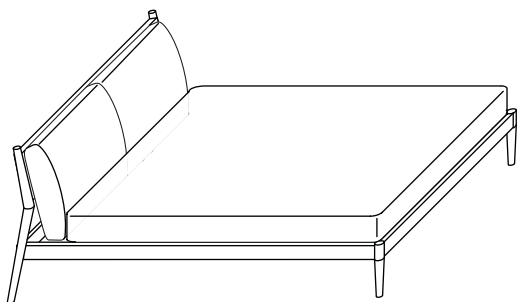

L. 2355 H. 980 P. 1810  
W. 92¾" H. 38½" D. 71¼"

L. 2355 H. 980 P. 1910  
W. 92¾" H. 38½" D. 75¼"

L. 2355 H. 980 P. 2010  
W. 92¾" H. 38½" D. 79"

#### **Giroletto – testiera**

Materiale: massello di frassino

Spessore: a geometria variabile

Finitura: tinto rovere  
termotrattato

Scivoli: feltro adesivizzato ad  
elevata portanza

#### **Supporti rete**

Materiale: ferro

Spessore: a geometria variabile

Finitura: verniciatura epossidica –  
colore nero

#### **Rinforzo testiera**

Materiale: ferro

Spessore: 5 mm a geometria  
variabile

Finitura: verniciatura epossidica –  
colore bronzo M420

#### **Pannello testiera**

Materiale: cuoio-light

Spessore: 2+2 mm

Finitura: colore caffè 19

#### **Cuscino testiera**

Imbottitura: poliuretano espanso  
ad alta densità e resilienza

Rivestimento: fibra termolegata  
accoppiata

#### **Sfoderabilità**

Tutti i rivestimenti sono  
sfoderabili.

#### **Bed frame – headboard**

Material: solid ash

Thickness: variously shaped

Finish: heat-treated stained oak

Glides: highly resistant  
adhesive felt

#### **Bed base supports**

Material: iron

Thickness: variously shaped

Finish: epoxy coating – black

#### **Headboard reinforcement**

Material: iron

Thickness: 5 mm variously  
shaped

Finish: epoxy coating –  
color bronze M420

#### **Headboard panel**

Material: light hide

Thickness: 2+2 mm

Finish: coffee color 19

#### **Headboard cushion**

Padding: high-resilience and  
high-density polyurethane foam

Cover: heat-bonded fibre

#### **Covering**

All covers are removable.

## Informazioni tecniche

### Technical information

#### Cuoio-light

Il cuoio-light è un materiale ottenuto dalla concia mista al vegetale della crosta bovina rifinita con resine poliuretatiche a base acquosa con fissativo nitrocellulosico. È ottenuto da una concia a sali di cromo e rifinito a pigmento. Questo materiale è idrorepellente e ha una buona tenuta nel tempo. Il cuoio è ottenuto dalla macellazione avvenuta per scopi alimentari. Nessun bovino è stato dunque abbattuto per il solo consumo di articoli di arredamento.

#### Verniciatura giroletto testiera

Essenza: la verniciatura avviene mediante vernici acriliche (in assenza di formaldeide) ad elevata reticolazione che non contengono metalli pesanti (Pb, Cd, Cr). Questa tipologia di verniciatura, dalle elevate prestazioni chimico fisiche, consente al prodotto finito di esaltare le peculiarità del legno, mantenendo inalterate le sfumature cromatiche e conferendo al prodotto stesso un delicato effetto soft touch.

*Opacità medie: rovere termotrattato - 3 gloss*

#### Nota generale

L'utilizzo di legno massello, di essenze pregiate e la particolarità delle lavorazioni, conferiscono ad ogni singolo pezzo valore di unicità. Differenze nella venatura, eventuali variazioni di colore e di tonalità, anche nel passare del tempo, sono da considerarsi peculiarità della realizzazione in legno naturale e non difetti del prodotto stesso.

#### Light hide

Light hide is a material obtained from mixed vegetable tanning of bovine crust finished with water-based polyurethane resins and a nitrocellulose fixative. It is chrome tanned and subsequently pigmented. This material is water-repellent and long-lasting. The hide is obtained from animals that have been slaughtered for food. Therefore, no animals were killed solely for their hides.

#### Headboard and bed frame coating

Wood: highly cross-linked acrylic coatings (with no formaldehyde) containing no heavy metals (Pb, Cd, Cr). Due to its outstanding chemical and physical properties, this type of coating enhances the particular features of the wood, while retaining its original colouring and conferring a delicate, soft-touch effect to the product.

*Average opacity: heat-treated oak - gloss 3*

#### General notes

The use of select woods and a particular manufacturing process make each product unique. Any differences in the veining or any changes in tone or colour that may occur over time should not be seen as imperfections, but as characteristics of the natural materials employed.

## Informazioni tecniche

### Technical information

#### Telaio giroletto e testiera

Per la pulizia ordinaria usare un panno inumidito con acqua. Nel caso di pulizie più accurate si consiglia l'uso di detergenti a base di sapone neutro.

Per il lavaggio seguire le indicazioni specifiche per ogni variante di tessuto.

#### Consigli per lavaggio pelle sintetica

Spolverare delicatamente e in caso di macchie lievi passare la superficie con un panno umido o con una soluzione di detergente neutro, risciacquando con acqua, senza strizzare. Lasciare asciugare al rovescio evitando l'esposizione diretta alla luce del sole. Stirare al rovescio a bassa temperatura. Per le macchie localizzate e più ostinate (olio, grasso, cosmetici, inchiostro, caffè, liquori, chewing-gum, ecc.) si consiglia di seguire le seguenti istruzioni: disciogliere tempestivamente la macchia con alcool etilico diluito (liquido incolore) in acqua al 20%, tamponare e trattare successivamente con una soluzione di detergente neutro, risciacquare bene.

#### Avvertenza

I colori chiari, non devono essere messi a contatto con tessuti e capi d'abbigliamento trattati con coloranti non fissati o con scarse solidità di tintura, onde evitare macchie ed aloni di coloranti di cui non possiamo garantire la pulitura.

#### Come mantenere inalterata la qualità della pelle

Evitare la luce diretta del sole.

Evitare l'esposizione a fonti di calore.

Spolverare regolarmente la pelle con un panno morbido ed asciutto.

#### Istruzioni per pulire la pelle

Eventuali macchie si possono eliminare usando un panno inumidito con acqua e sapone neutro.

Asciugare immediatamente dopo il trattamento.

Non strofinare, ma tamponare delicatamente dai bordi al centro della macchia.

Non usare mai prodotti abrasivi o aggressivi quali solventi, smacchiatori, etc.

Non usare mai il vapore e non utilizzare i prodotti per la pulizia delle scarpe.

Per maggiore sicurezza, ogni volta che si utilizza un nuovo prodotto di pulizia, fare una prova applicandolo in una zona nascosta per verificarne l'efficacia.

#### Avvertenza

Evitare assolutamente prodotti a base di ammoniaca, solventi o abrasivi.

#### Sicurezza

Seguire le istruzioni di montaggio. Evitare qualsiasi modifica che possa comprometterne la stabilità.

#### Smaltimento

Una volta terminato l'utilizzo affidare il mobile ad aziende comunali o private preposte allo smaltimento dei rifiuti solidi ingombranti.

#### Bed frame and head-board

For normal cleaning use a cloth moistened with water. For more thorough cleaning, use a neutral detergent.

Follow specific instructions of each fabric for cleaning.

#### Synthetic leather washing instructions

Dust lightly and wipe any stains with a cloth dampened with water or a neutral soap solution, then rinse with water without squeezing. Leave to dry inside out, avoiding direct sunlight. Iron inside out at low temperature. For stubborn stains (oil, fats, make-up, ink, coffee, wine, chewing-gum, etc.), immediately apply ethyl alcohol (a colourless liquid) diluted to 20%, blot to soak up the stain, clean off using a neutral soap solution and then rinse well.

#### Warning

Light colours must not be mixed with fabrics and clothes that have unfixed or unstable dyes, as this may give rise to the formation of indelible stains.

#### How to keep the leather in good condition

Avoid placing leather near direct sunlight.

Keep away from heat sources.

Dust regularly with a soft, dry cloth.

#### Leather cleaning instructions

Stains can be washed off using a damp cloth with mild soap.

Dry immediately after the treatment.

Do not rub. Use a circular motion working towards the centre of the stain.

Never use abrasive or aggressive products like solvents, stain removers, etc.

Never use steam or shoe cleaning products.

It is recommended that you first test clean any new cleaning product on a hidden part of the leather.

#### Caution

Avoid any use of products that may contain ammonia, solvents or abrasives.

#### Safety

Carefully follow the assembly instructions. Do not modify the furniture in any way as this could render it unstable.

#### Disposal

If product needs to be disposed of, please contact the local council or a private company that can dispose of bulk waste products.

## Qualità e sostenibilità

### Quality and sustainability

Tutti i prodotti della collezione Lema prevedono l'impiego di materiali selezionati di prima qualità. L'intero processo produttivo si avvale di tecnologie d'avanguardia, a garanzia di una elevata qualità estetica, resistenza e durata nel tempo. Le lavorazioni di finitura sono realizzate con l'ausilio di tecniche innovative e con prodotti altamente performanti, nel rispetto dei più severi protocolli internazionali e delle normative CEE / EAC in materia. In ultimo, le certificazioni UNI ISO 9001:2015 - UNI ISO 45001:2018 delineano in modo trasparente la complessa procedura gestionale dell'Azienda e del consumatore.

#### Rispetto per l'ambiente

Lema è molto attenta alle tematiche di ecocompatibilità, al rispetto per l'ambiente e realizza i propri prodotti garantendo al cliente finale i più elevati standard di sicurezza. Tutti i pannelli che costituiscono in larga parte "l'ossatura" del mobile sono prodotti certificati secondo le normative aziendali CARB ATCM PHASE II/U.S. EPA TSCA TITLE VI queste certificazioni normano secondo i più restrittivi protocolli internazionali il contenuto di formaldeide. L'impiego di essenze legnose è limitato alle specie di coltivazione e non vi è impiego di tipologie provenienti da deforestazione.

#### I materiali

Le essenze legnose, il massello, le pelli, il gres, le argille, i marmi e le pietre sono materiali che Lema tratta con la sapiente cura della più antica tradizione artigianale brianzola. Materiali di grande qualità, ulteriormente esaltati da finiture che ne mantengono inalterate le caratteristiche di origine, il colore e le sfumature. Ciò che abitualmente si chiama il "vissuto della materia", ossia tutte quelle peculiarità distintive di ogni materiale (variazioni cromatiche incontrollate, cicatrici sulla pelle ecc...), non è da considerarsi come difetto ma è testimone di un prodotto unico e di alto valore qualitativo.

All the products of the Lema collection involve the use of selected materials of the highest quality. The entire production process uses cutting-edge technologies, which are a guarantee of their high aesthetic quality, strength and durability. The finishing processes are carried out with the help of innovative techniques and with high-performance products, in compliance with the strictest international protocols and relevant EEC / EAC regulations. Finally, the UNI ISO 9001:2015 - UNI ISO 45001:2018 certifications transparently delineate the Company's complex management procedure and respect for the consumer.

#### Respect for the environment

Lema is very attentive to issues of eco-compatibility and respect for the environment. Therefore, in the manufacture of its products, it guarantees the end customer the highest safety standards. All the panels, that to a large extent make up "the skeleton" of the furniture, are products certified according to the company standards CARB ATCM PHASE II/U.S. EPA TSCA TITLE VI. These certifications regulate, according to the most restrictive international protocols, the formaldehyde content. The use of wood essences is limited to cultivation species and there is no use of woods coming from deforestation.

#### Materials

Wood finishes, solid wood, leathers, stoneware, clays, marbles and stone - these are the materials that Lema treats with the skilful care of the most antique artisanal tradition of Brianza. Materials of great quality, further enhanced by finishes that keep their original characteristics unaltered; their colour, their gradient. All that is usually considered the "life of the materials", that is all those distinctive peculiarities of each single material (natural chromatic variations, scars in the leather ...), not to be considered as a defect but as a typical mark, in a high quality value and unique product.

## Avvertenza

### Notice

In ottemperanza alle disposizioni del Decreto Legislativo n. 206 del 6 settembre 2005 "Codice del consumo" e s.m.i.

La qualità Lema è garantita dalla produzione esclusivamente realizzata in Italia.



In compliance with the provisions of Legislative Decree N° 206 dated 06/09/2005 (Consumer Code) and subsequent amendments and additions.

The quality of Lema products is guaranteed by their being produced exclusively in Italy.



Associato a - Associated with



FEDERLEGNOARREDO

**LEMA s.p.a.**

22040 Alzate Brianza  
Como - Italy  
Strada Statale Briantea n°2  
T +39 031 630 990  
F +39 031 632 492